

# 縞鋼板（角型）

角型全面  
SG23-S1  
SG32-S1

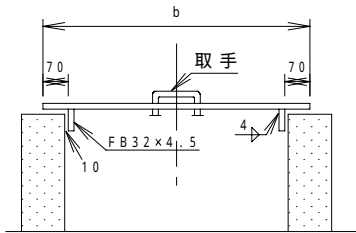

角型半面  
SG45-S2

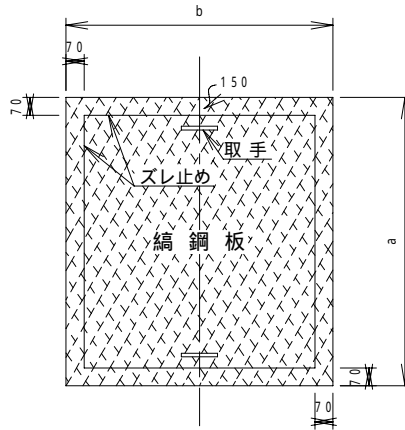
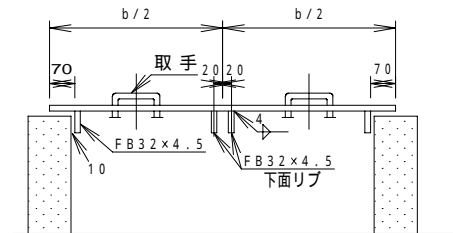
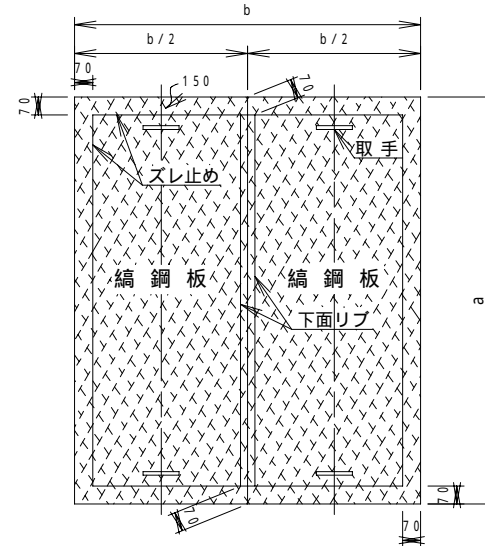

取手詳細図

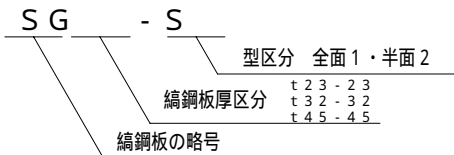
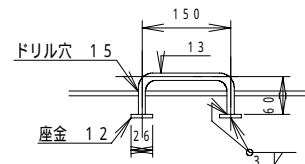

## 注意事項

- この標準図は、鋼製蓋板の材料と加工方法を示したもので形式、寸法は、蓋板を使用する設計図から読みとること。
- 取手の位置は図を標準とするが必要に応じて位置を変えることができる。
- 蓋板に使用する材料の規格。

材料名	規格
縞鋼板	JISG-3101 SS400
平鋼(FB)	JISG-3194 SS400
座金	JISB-1186 摩擦接合用高力座金
取手	JISG-3112 SR235
- 素地調整区分は3種ケレンとする。
- 塗装は、亜鉛メッキ(地肌)とし、仕様は、標準設計図仕様書 4. 塗装による。但し、鋼製蓋板(縞鋼板)の板厚3.2mm以下は塗装の工程で歪が出るので、3種ケレン、塗装は錆止塗料2回塗布とする。
- 出来形管理は、規格、寸法とする。
- 設計変更は蓋板面積の増減と規格の変更により行う。

農業農村整備事業標準設計		1986.3	
工種	鉄鋼小構造物	区分	一般
K-40	鋼製蓋板 縞鋼板(角型)		
設計番号	SG23-S1-SG45-S2		

関連図番	
------	--

# 縞鋼板（丸型）

## 丸型全面

SG23-R1  
SG32-R1

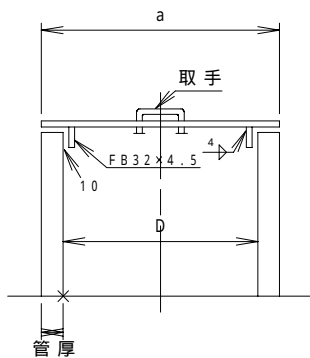
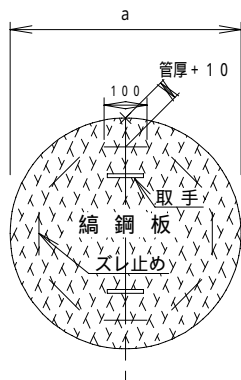

D : 管内径  
a : 管外径

## 丸型半面

SG45-R2

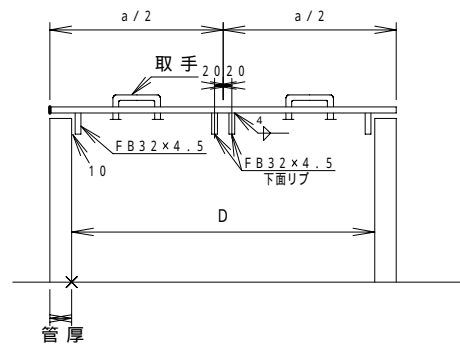
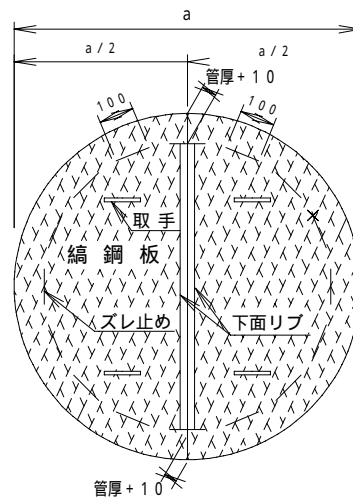

## 取手詳細図

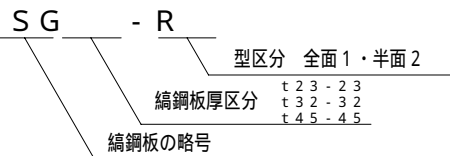
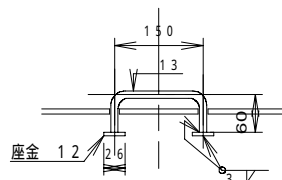

## 注意事項

- この標準図は、鋼製蓋板の材料と加工方法を示したもので形式、寸法は、蓋板を使用する設計図から読みとること。
- 取手の位置は図を標準とするが必要に応じて位置を変えることができる。
- 蓋板に使用する材料の規格。
 

材料名	規格
縞鋼板	JISG-3101 SS400
平鋼(FB)	JISG-3194 SS400
座金	JISB-1186 摩擦接合用高力座金
取手	JISG-3112 SR235
- 素地調整区分は3種ケレンとする。
- 塗装は、亜鉛メッキ(地肌)とし、仕様は、標準設計図仕様書 4. 塗装による。  
但し、鋼製蓋板(縞鋼板)の板厚3.2mm以下は塗装の工程で歪が出るので、3種ケレン、塗装は錆止塗料2回塗布とする。
- 出来形管理は、規格、寸法とする。
- 設計変更は蓋板面積の増減と規格の変更により行う。

農業農村整備事業標準設計		1986.3	
工種	鉄鋼小構造物	区分	一般
K-41	鋼製蓋板 縞鋼板(丸型)		
設計番号	SG23-R1~SG45-R2		

関連図番	
------	--

# エキスパンドメタル

## 平面図

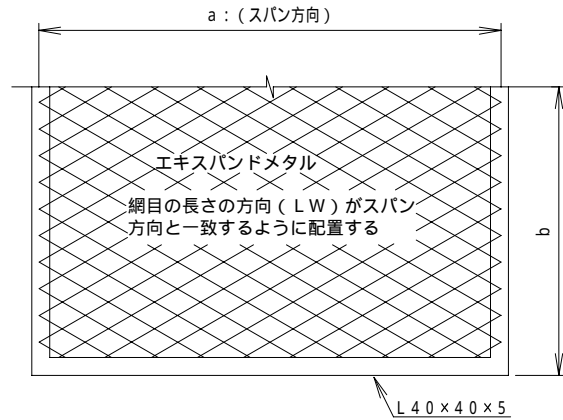

## エキスパンドメタル各部の名称

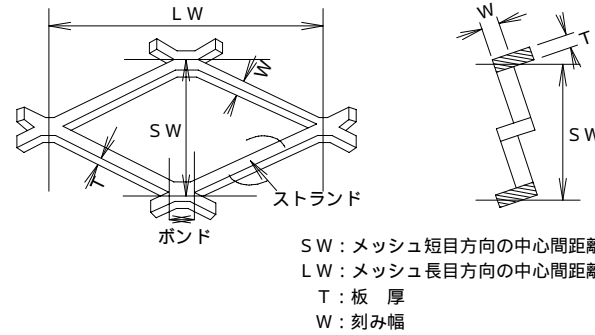

## 注意事項

- この標準図は、鋼製蓋板の材料と加工方法を示したもので形状、寸法は、蓋板を使用する設計図から読みとること。
- 欠口が生じた場合、その周囲は同一の形鋼で補強すること。
- 蓋板に使用する材料の規格。
 

材 料 名	規 格
エキスパンドメタル	JISG-3351
等辺山形鋼	JISG-3192 SS400
- 素地調整区分は3種ケレンとする。
- 塗装は、亜鉛メッキ（地肌）とし、仕様は、標準設計図仕様書 4. 塗装による。
- 出来形管理は、規格、寸法とする。
- 設計変更は蓋板面積の増減と規格の変更により行う。

## アングル区分

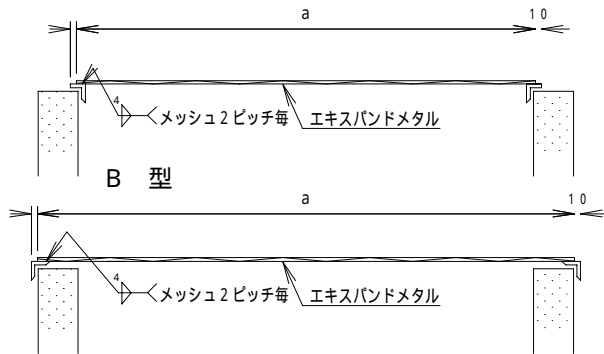

## 面区分

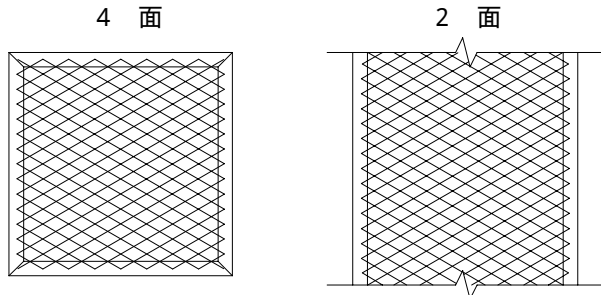

設計番号	メッシュ寸法 (mm)		ストランド寸法 (mm)	
	SW	LW	T	W
XG21 - -	36	101.6	4.5	7.0
XG22 - -	36	101.6	6.0	7.0
XG23 - -	36	101.6	6.0	9.0
XG24 - -	36	101.6	6.0	9.0

## 溶接詳細図

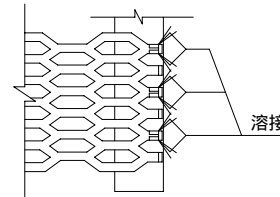

XG - - -  
アングル区分  
面区分4面4・2面2  
エキスパンドメタルの略称  
(JIS 呼称)

関連図番	
------	--

農業農村整備事業標準設計		1980.3	
工 種	鉄鋼小構造物	区 分	一 般
K-42	鋼製蓋板 エキスパンドメタル		
設計番号	XG21-4-A-XG24-2-B		